

根拠と反証

エビデンスのブラッシュアップ

第23回

日本神経理学療法学会学術大会

会期 | 2025年 **10月31日(金)** / **11月1日(土)**

会場 | 石川県立音楽堂 / ANAクラウンプラザホテル金沢

大会長 | **浅井 仁** 金沢大学 医薬保健研究域 保健学系 理学療法科学講座



第60回
日本理学療法学会学術大会

- ◆ 募金趣意書
- ◆ 広告募集案内
- ◆ 企業展示会出展募集案内
- ◆ 共催セミナー募集案内

会期：2025年10月31日(金)・11月1日(土)

会場：石川県立音楽堂

ANAクラウンプラザホテル金沢

大会長：浅井 仁

(金沢大学医薬保健研究域保健学系)

開催趣意書

謹啓 皆様におかれましてはますますご清祥のこととお慶び申し上げます。平素は格別のご高配を賜り、厚く御礼申し上げます。

第23回日本神経心理学療法学会学術大会(第60回日本理学療法学会学術大会)のテーマは「根拠と反証 – エビデンスのブラッシュアップ –」としました。科学哲学者のカール・ポパーは「科学の条件は反証可能であること」という反証主義を掲げました。ポパーの述べる科学的真理とは、現時点では数々の反証事例の検討に耐え抜いてきていますが、いずれは反証される可能性のある暫定的な真理です。神経心理学療法における治療理論、治療技術は反証可能性のあるものであり、いずれも現時点での暫定的な真理であると言えます。しかも、反証可能性が高いほど、反証事例数が多いほど、多くの情報もたらされて議論がさらに進むものと確信します。過去の学術大会のテーマを振り返りますと、「次」、「進」、「先」、「創」という文字が使われ、日本神経心理学療法学会が次に進む、新たに創るという今後の在り方について多くの議論がなされてきました。今回は「新たなものを創り先(次)に進み続ける」ための「土台部分」を検証し強固にしたいと考え、冒頭のテーマを掲げました。日本神経心理学療法学会が、これまでの学術大会のテーマを継承し大きく前進するためには、治療理論、治療技術の反証をし、エビデンスのブラッシュアップをすることが不可欠であると考えます。

本学術大会の具体的な内容(企画)として、これまでの特別講演、シンポジウム、セミナー、教育講演等を踏襲しつつ、新たな試みも計画しています。シンポジウムでは、今回のテーマに基づいて、これまでの理学療法の妥当性について疾患別に議論する場を設ける予定です。新たな試みとして国際シンポジウムの開催を企画しています。これはINPA(国際神経心理学療法学会)のメンバーをオンラインでつないで「神経心理学療法における共通課題の共有とその解決に向けた取り組み」についてのシンポジウムを開催するものです。また、SIGs参加型フォーラムで5つの分野のそれぞれで作られたタスクフォースの進捗状況の報告会、続々と結成されている日本神経心理学療法学会各地方会の活動状況報告および意見交換会を企画しています。さらに、将来の理学療法士(地元等の高校生)を本学術大会に招いて理学療法についての説明の後、口頭発表やポスター発表を見学していただき理学療法士像を育てていただくための企画も計画しています。

本学術大会では、他領域の理学療法学会・研究会をはじめ学際領域の学会等との連携のもと神経心理学療法学会にとって意義のあるエビデンスを再確認し、今後の礎にしたいと考えております。日本神経心理学療法学会は法人化後5年目の節目を迎えようとしており、本学術大会を機に大きく羽ばたくことを願ってやみません。

最後に、令和6年元日の能登半島地震により能登半島を中心に人的、物的に甚大な被害が発生しました。加えて同年9月には能登地方を中心に豪雨災害が発生しました。本学術大会を石川県金沢市で開催することによって間接的ではありますが、能登半島の復興に少しでも貢献できればと考えております。金沢は北陸新幹線により東京、大阪、名古屋からのアクセスがいずれも2時間半程度で可能になっており、会場も金沢駅に隣接しております。多くの皆様が本学術大会へのご参加を通して「金沢の良さ」に触れていただくことができますよう祈念いたしております。

このような学術大会の運営は本来自助努力にて行うのが当然であり、簡素を旨として、節約に努めて参る所存でございますが、質の高い学術交流・研究活動のさらなる発展のため内容が充実した運営を行うことは必ずしも容易ではなく、各方面からのご援助に頼らざるを得ないのが実情でございます。経済状況の厳しきおり、誠に恐縮とは存じますが、本学術大会の意義と運営の諸事情をご勘案くださり、格別の御高配を賜りたくよろしく願いいたします。

末筆ではございますが、皆様方の益々のご発展を心よりお祈り申し上げます。

謹白

2024年11月吉日

第23回日本神経心理学療法学会学術大会
学術大会長 浅井 仁
(公印省略)

開催概要

1. 大会名 第23回日本神経理学療法学会学術大会
2. テーマ 根拠と反証 –エビデンスのブラッシュアップ–
3. 会期 2025年10月31日(金)・11月1日(土)
4. 会場 石川県立音楽堂 (〒920-0856 石川県金沢市昭和町20-1)
ANAクラウンプラザホテル金沢 (〒920-8518 石川県金沢市昭和町16-3)
5. 大会長 浅井 仁 (金沢大学)
6. 副大会長 大畑 光司 (北陸大学)
7. 準備委員長 久保田 雅史 (金沢大学)
8. 参加人数 2,400名 予定 (日本理学療法士協会会員、理学療法関係者、医療従事者、学生)
9. 主催 一般社団法人日本神経理学療法学会
10. 情報公開の同意について
日本製薬工業協会および日本ジェネリック製薬協会の「企業活動と医療機関の関係の透明性ガイドライン」、日本医療機器産業連合会の「医療機器業界における医療機関との透明性ガイドライン」に基づき、「共催企業様と医療機関及び医療関係者との関係の透明性に関する指針」に従い、学会等の会合開催にかかる費用を公開することについて了承いたします。
11. 運営事務局 第23回日本神経理学療法学会学術大会 運営事務局
株式会社 ネクステージ
担当：本吉・木谷
E-mail : jsnpt23@nex-tage.com
〒920-0059 石川県金沢市示野町南45番地
TEL : 076-216-7000 FAX : 076-216-7100

収支予算書

収入の部						
参加費	28,620,000	専門会員・一般会員・学生会員・非会員(理学療法士)・他職種 合計 2,400名				
		参加費(特別企画)	500	×	200名	= 100,000
広告掲載費	363,000	表2	88,000	×	1社	= 88,000
		1頁	55,000	×	5社	= 275,000
	649,000	バナー広告	55,000	×	5社	= 275,000
		スポット広告	55,000	×	3社	= 165,000
		アーカイブ配信広告	11,000	×	19社	= 209,000
展示会開催費	6,545,000	企業展示	242,000	×	27小間	= 6,534,000
		書籍展示	11,000	×	1本	= 11,000
共催費	770,000	企業ハンズオン	220,000	×	3社	= 660,000
		特別企画	55,000	×	2社	= 110,000
寄附金	1,500,000					1,500,000
その他の収益	3,240,000	自治体補助金(石川県)	1,760,000	×	1件	= 1,760,000
		自治体補助金(金沢市)	1,480,000	×	1件	= 1,480,000
合計	41,687,000					

支出の部						
会議費	500,000	会議関連費 等				
旅費交通費	600,000	準備委員会、当日運営スタッフ旅費 等				
通信・郵送費	100,000	郵便、TEL、FAX、宅配便 等				
消耗什器備品費	50,000	事務用品、ネームカードフォルダー 等				
印刷製本費	1,800,000	ポスター、チラシ、プログラム集制作費 等				
賃借料	16,500,000	会場費、会場付属設備費 等				
諸謝金	1,300,000	講師謝金、旅費 等				
手数料	1,200,000	振込手数料 等				
委託料	13,600,000	運営企業、託児所運営 等				
臨時雇賃金	1,520,000	当日運営要員アルバイト料 等				
予備費	4,517,000	諸税费、雑費含む 支出約 3%				
合計	41,687,000					

寄付要項

1. 寄付の目的 : 第23回日本神経理学療法学会学術大会の開催資金
2. 寄付の用途 : 本大会の準備及び運営費用の一部として
3. 寄付期間 : 2025年10月29日(水)まで
4. お申込み方法 :
 - ① 本大会ホームページの「協賛募集のご案内」よりオンライン申し込みをお願いいたします。
オンライン申し込み以外をご希望の場合は運営事務局へお問い合わせください。
[ホームページ] <https://www.jsnpt23.jp/>
 - ② 申込受理後、ご登録いただきましたメールアドレスにお振り込み先のご連絡をいたします。
 - 税法上の取り扱いは特にございませぬ。(減免措置無し)
 - 銀行での「振込金受取書(振込控)」をもって領収証とさせていただきます。
5. お問い合わせ先 : 第23回日本神経理学療法学会学術大会 事務局
株式会社 ネクステージ
担当 : 本吉・木谷
E-mail : jsnpt23@nex-tage.com
〒920-0059 石川県金沢市示野町南45番地
TEL : 076-216-7000 FAX : 076-216-7100

広告募集要項

A. PDF プログラム・抄録集 掲載

1. 広告媒体名:第23回日本神経理学療法学会学術大会 PDF プログラム・抄録集

2. 配布対象:第23回日本神経理学療法学会学術大会 参加者 及び 関係者

3. 配布方法:ホームページに掲載

4. 版 型:A4版(モノクロ)

5. 発行予定日:2025年9月上旬

6. 媒体作成費:1,800,000円

7. 掲載料/募集数:(広告料総額:363,000円)

【表2】(カラー可)1頁88,000円(税別80,000円)募集数1

【後付】(モノクロ)1頁55,000円(税別50,000円)募集数5

8. 広告原稿:A4版

※ Illustrator やPDF などデータ入稿のみ。

Illustratorデータ:文字のアウトライン化・画像データの埋め込み済み。

PDFデータ:フォント埋め込み済み。

※ 余白など最終レイアウトは運営事務局にて調整いたします。ご了承ください。

※【表2】のみカラー掲載可。

※ 掲載順番は大会準備委員会にて決定いたします。

9. 申し込み締切日:2025年7月31日(木)

10. 原稿入稿締切日:2025年8月7日(木)

11. 申し込み方法:以下の方法で運営事務局へお申し込みください。

① 本大会ホームページの「協賛募集のご案内」よりオンライン申し込みをお願いいたします。オンライン申し込み以外をご希望の場合は運営事務局へお問い合わせください。

[ホームページ] <https://www.jsnpt23.jp/>

② 広告原稿を運営事務局へメール添付でお送りください。

③ 申込受理後、ご請求書を運営事務局からお送りいたします。

※ 振込手数料はご負担ください。

※「振込金受取書(振込控)」をもって領収証とさせていただきます。

※ 振込口座は請求書に記載いたします。

12. お問い合わせ先:第23回日本神経理学療法学会学術大会 運営事務局

株式会社 ネクステージ

担当:本吉・木谷

E-mail: jsnpt23@nex-tage.com

〒920-0059 石川県金沢市示野町南45番地

TEL: 076-216-7000 FAX:076-216-7100

【セット割】
協賛2項目:10,000円割引
協賛3項目以上:20,000円割引

B. ホームページ掲載 バナー広告

1. 広告媒体名:第23 回日本神経心理学療法学会学術大会 ホームページ
2. 掲載期間:お申し込み時 ~ 2025年12月29日(月)迄
3. 掲載料:55,000円 (税別50,000円)
4. 募集数:5 社
5. 掲載位置・バナーサイズ:

【セット割】
協賛2項目:10,000円割引
協賛3項目以上:20,000円割引



- サイズ:天地60 ピクセル × 左右260 ピクセル 程度
- データ:画像データ(拡張子) GIF、JPEG 30KB 以内
- URL:リンク先URL をご指示ください。

6. 申し込み締切日:2025年7月31日(木)

※ 申し込み多数の場合は、締切日前に受付を終了する場合があります。ご了承ください。

7. 申し込み方法:以下の方法で運営事務局へお申し込みください。

- ① 本大会ホームページの「協賛募集のご案内」よりオンライン申し込みをお願いいたします。オンライン申し込み以外をご希望の場合は運営事務局へお問い合わせください。

[ホームページ] <https://www.jsnpt23.jp/>

- ② 「バナーデータ」を運営事務局へメール添付でお送りください。リンク先URL を記載してください。
- ③ 申込受理後、ご請求書を運営事務局からお送りいたします。

※ 振込手数料はご負担ください。

※ 「振込金受取書(振込控)」をもって領収証とさせていただきます。

※ 振込口座は請求書に記載いたします。

8. お問い合わせ先:第23回日本神経心理学療法学会学術大会 運営事務局

株式会社 ネクステージ

担当:本吉・木谷

E-mail:jsnpt23@nex-tage.com

〒920-0059 石川県金沢市示野町南45番地

TEL:076-216-7000 FAX:076-216-7100

C. 会場メインスクリーン スポット広告

休憩時間に、口演会場のメインスクリーンにパワーポイントデータ広告を投影します。

※口演会場は7会場、二日間で約65の講演・セミナー・口述発表等のセッションがあります。

1. 掲載日時:プログラム開始前及び休憩時間中

※ 投影する休憩時間につきましてはプログラム決定後に確定。その計画は大会準備委員会にて決定いたします。

※ 掲載順番は大会準備委員会にて決定いたします。

2. スライド:1枚 15秒相当を投影いたします。

3. 掲載料:55,000円(税別50,000円)

4. 募集数:3社

5. 広告原稿:PowerPoint データ入稿のみ。

※ スライドサイズは「16:9」に設定してください。

※ 静止画のみです。動画、アニメーションの使用はできません。

6. 申し込み締切日:2025年8月28日(木)

7. 原稿入稿締切日:2025年9月2日(火)

8. 申し込み方法:以下の方法で運営事務局へお申し込みください。

- ① 本大会ホームページの「協賛募集のご案内」よりオンライン申し込みをお願いいたします。オンライン申し込み以外をご希望の場合は運営事務局へお問い合わせください。

[ホームページ] <https://www.jsnpt23.jp/>

- ②「広告原稿」を運営事務局へメール添付でお送りください。

- ③ 申込受理後、ご請求書を運営事務局からお送りいたします。

※ 振込手数料はご負担ください。

※「振込金受取書(振込控)」をもって領収証とさせていただきます。

※ 振込口座は請求書に記載いたします。

9. お問い合わせ先:第23回日本神経理学療法学会学術大会 運営事務局

株式会社 ネクステージ

担当:本吉・木谷

E-mail:jsnpt23@nex-tage.com

〒920-0059 石川県金沢市示野町南45番地

TEL:076-216-7000 FAX:076-216-7100

【セット割】
協賛2項目:10,000円割引
協賛3項目以上:20,000円割引

D. 大会プログラム アーカイブ配信広告

会期終了後、大会長講演、特別講演、シンポジウムなど企画演題プログラムをアーカイブ配信いたします。その動画内の広告動画枠を募集いたします。

1. 広告媒体名:Vimeo での限定公開
2. 視聴者:第23回日本神経理学療法学会学術大会 参加者 及び 関係者
3. 配信期間:会期終了後 4 週間程度
※ 配信期間は後日決定いたします。
4. 募集内容:配信プログラム確定後に掲載希望のセッションをお伺いいたします。
※ 掲載は1 セッションあたり3 枠迄といたします。
※ 掲載希望及び掲載順番は、お申し込み順といたします。

5. 広告動画:30秒以内 ファイル形式MP4 形式

6. 掲載料:11,000 円 (税別10,000 円)

7. 申し込み締切日:2025年8月28日(木)

8. 動画入稿締切日:2025年9月2日(火)

【セット割】 協賛2項目:10,000円割引 協賛3項目以上:20,000円割引

9. 申し込み方法:以下の方法で運営事務局へお申し込みください。

- ① 本大会ホームページの「協賛募集のご案内」よりオンライン申し込みをお願いいたします。オンライン申し込み以外をご希望の場合は運営事務局へお問い合わせください。

[ホームページ]<https://www.jsnpt23.jp/>

- ② 動画の納品方法は後日ご案内いたします。
- ③ 申込受理後、ご請求書を運営事務局からお送りいたします。
※ 振込手数料はご負担ください。
※ 「振込金受取書(振込控)」をもって領収証とさせていただきます。
※ 振込口座は請求書に記載いたします。

10. お問い合わせ先:第23 回日本神経理学療法学会学術大会 運営事務局

株式会社 ネクステージ

担当 :本吉・木谷

E-mail : jsnpt23@nex-tage.com

〒920-0059 石川県金沢市示野町南45番地

TEL: 076-216-7000 FAX:076-216-7100

E. スタッフユニフォーム広告

(協賛いただく企業の社名およびロゴマーク等がプリントされたTシャツの寄贈をお願いいたします)

1. 広告媒体名:第23 回日本神経理学療法学会学術大会 スタッフユニフォーム(Tシャツ150着)
※運営スタッフが学会期間中終日着用しています。
2. 掲載期間:2025年10月30日(木)～11月1日(土)迄
3. 掲載料:企業名および企業ロゴマーク、第23回日本神経理学療法学会学術大会名がプリントされたTシャツの作成費 ※企業名、ロゴマークのサイズおよび位置等は調整いたします
4. 募集数:1社または2社以上でも可(2社以上の場合、掲載料は企業数で案分します)
5. 掲載位置・サイズ:

※ユニホーム広告はセット割の対象外



- サイズ:天地30センチ × 左右40 センチ程度(協賛企業数で分割)
- データ:※ Illustrator やPDF などデータ入稿のみ。(カラー不可、1色)
Illustratorデータ:文字のアウトライン化・画像データの埋め込み済み。
PDFデータ:フォント埋め込み済み。
※ 余白など最終レイアウトは運営事務局にて調整いたします。ご了承ください。

6. 申し込み締切日:2025年7月31日(木)

7. 原稿入稿締切日:2025年8月7日(木)

8. 申し込み方法:以下の方法で運営事務局へお申し込みください。

- ① 本大会ホームページの「協賛募集のご案内」よりオンライン申し込みをお願いいたします。オンライン申し込み以外をご希望の場合は運営事務局へお問い合わせください。

[ホームページ] <https://www.jsnpt23.jp/>

- ② 申込受理後、ご請求書を運営事務局からお送りいたします。
※ 振込手数料はご負担ください。
※「振込金受取書(振込控)」をもって領収証とさせていただきます。
※ 振込口座は請求書に記載いたします。

9. お問い合わせ先:第23回日本神経理学療法学会学術大会 運営事務局

株式会社 ネクステージ

担当:本吉・木谷

E-mail:jsnpt23@nex-tage.com

〒920-0059 石川県金沢市示野町南45番地

TEL:076-216-7000 FAX:076-216-7100

企業展示募集要項

A. 企業展示

1. 展示会場: ANAクラウンプラザホテル金沢3Fホワイエ・他

※ 講演会場, 又はポスター会場隣接

2. 基礎小間: 寸法 (間口)2,000mm×(奥行き)2,000mm×(高さ)2,500mm

※ バックパネル、社名板、会議机を含む。

※ 高さ制限2,500mm といたします。

※ スポットライト、必要電力は、希望者負担となります。

※ 配電盤からの電気供給幹線工事(1次側)は運営事務局で行います。ただし、この工事費、電気使用料金は使用者負担となります。

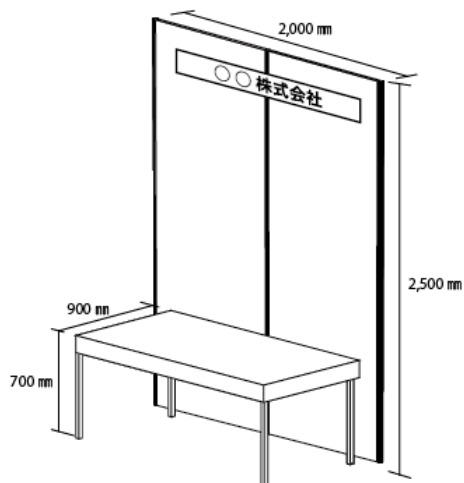

バックパネル (システムパネル・間仕切り無)

社名版 (文字のみ・墨1色) W 900mm×H 200mm

展示机 (会議机1本) / 白布無し

展示物重量70kgまで

W1,800mm×D900mm×H700mm

【セット割】

協賛2項目: 10,000円割引

協賛3項目以上: 20,000円割引

3. 展示出展料: 242,000円 (税別 220,000円)

※ 申込受理後、ご請求書を運営事務局からお送りいたします。

※ 「振込金受取書(振込控)」をもって領収証とさせていただきます。

※ 振込手数料はご負担ください。

※ 振込口座は請求書に記載いたします。

※ オプション費用は閉会後に運営事務局より請求書をお送りいたします。

4. 申し込み締切日: 2025年7月31日(木)

※ 申し込み多数の場合は、締切日前に受付を終了する場合があります。ご了承ください。

5. キャンセル:

申込受理後の解約や小間数の縮小は原則として受けかねます。ただしやむを得ない理由で解約や縮小を希望される場合は、文書にて事情を説明し主催者の承認を受けてください。なお承認された場合、下記キャンセル料を申し受けます。(振込手数料は出展者負担)

※ 2025年7月31日(木)まで 対象小間料の50%

※ 2025年8月1日(金)以降 対象小間料の全額

B. 書籍展示

1. 展示会場: ANAクラウンプラザホテル金沢3Fホワイエ

2. 募集数: 1社

3. 展示出展料: 1区画 一式 11,000円 (税別10,000円)、または売り上げの5%

※ 展示台(W1,800mm×D900mm×H700mm) 4台

キャッシャー用机を展示用台とは別に1本ご用意いたします。

※ 出展決定後、ご請求書を2025年運営事務局からお送りいたします。

※ 「振込金受取書(振込控)」をもって領収証とさせていただきます。

※ 振込手数料はご負担ください。

※ 振込口座は請求書に記載いたします。

4. 申し込み締切日: 2025年5月29日(木)

※ 複数社お申し込みの場合は抽選とさせていただきます。

抽選日: 2025年6月6日(金)

5. キャンセル:

出展決定後は原則として受けかねます。ただしやむを得ない理由で解約される場合は、文書にて事情を説明し主催者の承認を受けてください。なお承認された場合、キャンセル料として出展料の全額を申し受けます。(振込手数料は出展者負担)

企業展示会、書籍展示 お申し込み方法・その他

1. 申し込み方法:

① 本大会ホームページの「協賛募集のご案内」よりオンライン申し込みをお願いいたします。オンライン申し込み以外をご希望の場合は運営事務局へお問い合わせください。

[ホームページ] <https://www.jsnpt23.jp/>

② 企業展示にお申し込みの方は、開催要項(8月下旬頃送付予定)にて下記オプション備品のご希望をご登録いただきます。

バックパネル	要・不要	W 2,000 × H 2,500
社名板	要・不要	W 900 × H 200 墨一色
展示用長机	要・不要	W 1,800 × D 900 × H 700 1本
オプション備品(有料)		
使用電力(100V) 0.5kW(500W) 未満	11,000円	(税別 10,000円) コンセント 1個含む
1kW 以上の場合 0.5kW 毎 加算	6,600円 5,500円	(税別 6,000円) コンセント別 (税別 5,000円) / 1.5kw
分電盤工事費 1.5kw / 毎		
100W スポットライト	4,950円	(税別 4,500円)
パイプ椅子	880円	(税別 800円) / 1脚

※ オプション備品には手配手数料(10%)を別途ご請求させていただきます。

※ オプション備品のご請求書は閉会後にお送りいたします。

2. 配置場所割当: 大会準備委員会にご一任をお願いいたします。

【セット割】
協賛2項目: 10,000円割引
協賛3項目以上: 20,000円割引

3. 搬入・装飾／搬出時間：

■ 搬入・装飾	10月30日(木)	16:00	～	20:30	(予定)
	10月31日(金)	8:00	～	9:00	(予定)
■ 展示	10月31日(金)	9:00	～	17:00	(予定)
	11月1日(土)	8:00	～	14:00	(予定)
■ 撤去・搬出	11月1日(土)	14:00	～		(予定)

4. その他：

- ① 主催者は、天災その他、不可抗力によるやむを得ない事情で会期や開場時間を変更することがあります。この変更を理由として出展申し込みの取り消しはできません。ただし開催前に展示会が中止となった場合は出展料を返金いたします。この場合、それまでに要した主催者側の費用は出展者に分担していただきます。なお、主催者はこれらにより生じた損害の補償について責めを負いませんのでご了承ください。
- ② 発生した事故(盗難、紛失、火災、損傷、自然災害等)については、主催者及び運営事務局、施設共にその損傷、賠償の責任を負いません。
- ③ 危険物、給排水・換気が必要なもの、隣接小間や参加者より苦情が発生する出展はお断りいたします。
- ④ 音響機器の使用は周辺の出展者に迷惑にならない音量でご使用ください。著しく音量が大きい場合は使用中止を求めることがあります。
- ⑤ 倉庫となる控室がございませんので、お荷物、梱包物は可能な限り抑えてくださいますようお願いいたします。
- ⑥ 大会専用駐車スペースはございません。有料にて会場または近隣の駐車場をご利用ください
- ⑦ 2025年8月下旬、出展申込者宛てに展示会最終要項をお送りいたします。
 - 小間割・会場図面
 - 搬入出スケジュール
 - 搬入出経路、搬入出について
 - 宅配便利用について
 - その他連絡事項

5. お問い合わせ先:第23回日本神経理学療法学会学術大会 運営事務局

株式会社 ネクステージ

担当：本吉・木谷

E-mail：jsnpt23@nex-tage.com

〒920-0059 石川県金沢市示野町南45番地

TEL: 076-216-7000 FAX:076-216-7100

ランチョンセミナー・ブレックファストセミナー 募集要項

1. 会場・共催費:

No	共催セミナー	収容人数	弁当・軽食個数	日程
1	ランチョンセミナー A	シアター 約 700 席	100	10月31日(金)
2	ランチョンセミナー B	シアター 約 500 席	100	10月31日(金)
3	ランチョンセミナー C	シアター 約 260 席	100	10月31日(金)
4	ランチョンセミナー D	シアター 約 260 席	100	10月31日(金)
5	ランチョンセミナー E	シアター 約 260 席	100	10月31日(金)
6	ランチョンセミナー F	シアター 約 700 席	100	11月1日(土)
7	ランチョンセミナー G	シアター 約 500 席	100	11月1日(土)
8	ランチョンセミナー H	シアター 約 260 席	100	11月1日(土)
9	ランチョンセミナー I	シアター 約 260 席	100	11月1日(土)
10	ランチョンセミナー J	シアター 約 260 席	100	11月1日(土)
11	ブレックファストセミナー A	シアター 約 260 席	100	11月1日(土)
12	ブレックファストセミナー B	シアター 約 260 席	100	11月1日(土)
13	ブレックファストセミナー C	シアター 約 260 席	100	11月1日(土)

● 共催費無し 参加者へのランチョンセミナーではお弁当(1500円程度)、ブレックファストセミナーでは軽食(1000円程度)の提供をお願い申し上げます。

(お弁当・軽食の内容は会場によって指定があります)

※別途消費税及び手配手数料10%を運営事務局よりご請求させていただきます。

【セット割】
 協賛2項目：10,000円割引
 協賛3項目以上：20,000円割引

2. 開催日・時間:2025年10月31日(金)または11月1日(土)の希望日

・ランチョンセミナーは昼食時間帯の40分間を予定しております。

・ブレックファストセミナーは8:10～8:50の40分間を予定しております。

3. 申し込み締切日:2025年5月29日(木)

※申し込み多数の場合は、締切日前に受付を終了する場合があります。ご了承ください。

4. 共催について:

大会側からの提供備品

- 講演会場(控室含む)
- 本大会にて使用する会場備品、映写機材一式
- 映像オペレーター

大会側提供備品に含まれないもの

- 本大会にて使用しない設備費、看板(誘導・会場前表示)、氏名掲示等
- 司会・演者関係諸費(謝礼金、交通費、宿泊費等)
- 参加者への昼食弁当、控室での飲食費・手配費
- チラシ・ポスター等 製作印刷費

5. お申し込み方法:

①本大会ホームページの「協賛募集のご案内」よりオンライン申し込みをお願いいたします。

オンライン申し込み以外をご希望の場合は運営事務局へお問い合わせください。

[ホームページ] <https://www.jsnpt23.jp/>

②お申し込み後、開催要項(8月下旬頃送付予定)にて下記オプション備品のご希望をご登録いただきます。

会場前の案内表示板(450×450mm)	13,200円/本(税別12,000円)
控室前の案内表示板(450×450mm)	13,200円/本(税別12,000円)
司会・演者氏名掲示	3,300円/名(税別3,000円)
No.1～10ランチョンセミナー参加者用弁当[会場]	1,650円/名(税別1,500円)
No.11～13ブレックファストセミナー参加者用軽食[会場]	1,100円/名(税別1,000円)
司会・演者用ペットボトル水差しセット[会場]	220円/本(税別200円)
司会・演者用弁当[控室]	2,750円/名(税別2,500円)
ホットコーヒー[控室]※5杯単位(5杯で1ポット)	3,410円/ポット(税別3,100円)

※上記以外のお申し込みやご希望は、運営事務局へご連絡ください。

※オプション備品には手配手数料(10%)を別途ご請求させていただきます。

※共催費以外のオプション備品は、運営事務局よりお見積／ご請求をいたします。お振り込み先は、閉会後にお送りいたします請求書に記載いたします。

6. プログラム抄録集掲載について:

抄録原稿のご手配をお願い申し上げます。

①2025年6月10日(火)正午迄に、司会者名・ご所属、演者名・ご所属、講演タイトルを運営事務局へお知らせください。なお、講師および司会が理学療法士の場合は、日本理学療法士協会の登録理学療法士の資格取得者である必要があります。登録理学療法士の登録番号の確認と記述をお願いいたします。

②抄録原稿を下記にてお送りください。

1)文字数:文字総数 全角1,200以内程度

抄録原稿下部にご略歴も含めてください。

2)Word ファイル(.docx 形式)にて作成をお願いいたします。

3)文字のみとして、画像・表・図・グラフなどは掲載できません。

4)抄録原稿提出の際に、顔写真データもお送りください。(抄録原稿内添付可)

5)原稿入稿期限 2025年6月26日(木)迄

運営事務局へメール添付にてお送りくださいますようお願い申し上げます。

7. 会場の設備及び備品について:

本大会で使用している機材をご使用ください。追加機材をご希望の場合には、別途ご用意いたしますので運営事務局へご連絡ください。ただし、プログラムに影響する設営・撤去が発生することや、当日に機材指示をされることはご遠慮ください。

※発表データの受付方法は本大会同様とさせていただきます。詳細は大会ホームページにてご確認ください。

※会場内及び控室のレイアウトは本大会で使用するレイアウトとなります。

8. セミナー運営要員について:

セミナーの運営要員は貴社でご担当ください。下記の係が必要となります。

※資料、昼食弁当・朝食軽食 配布／回収

※照明係

※アナウンス係(必要な場合)

9.キャンセル:

申込受理後の解約は原則として受けかねます。ただしやむを得ない理由で解約を希望される場合は、文書にて事情を説明し主催者の承認を受けてください。

10. その他:

①主催者は、天災その他、不可抗力によるやむを得ない事情で会期や開場時間を変更することがあります。この変更を理由として共催申し込みの取り消しはできません。ただし開催前に本大会が中止となった場合は共催費を返金いたします。この場合、本大会における該当セミナーに要した費用を分担していただきます。なお、主催者はこれらにより生じた損害の補償について責めを負いませんのでご了承ください。

②既定のお弁当及び軽食等以外の飲食のお持ち込みは会場の規程上不可です。

11. お問い合わせ先:第23 回日本神経理学療法学会学術大会 運営事務局

株式会社 ネクステージ

担当 :本吉・木谷

E-mail : jsnpt23@nex-tage.com

〒920-0059 石川県金沢市示野町南45番地

TEL: 076-216-7000 FAX:076-216-7100

ハンズオンセミナー 募集要項

1. 会場：ANA クラウンプラザホテル金沢 瑞雲(予定)

共催セミナー	面積／収容人数	募集数
ハンズオンセミナー	185 m ² ／シアター 約 140 席	3 枠

- 参加者の募集や管理は各企業主導で実施するようにお願いします。
(ホームページ等で案内することは可能です)

2. 開催日・時間：2025年10月31日(金)または11月1日(土)の希望日

3. 申し込み締切日：2025年5月29日(木)

※申し込み多数の場合は、締切日前に受付を終了する場合があります。ご了承ください。

4. 共催費 220,000 円 (税別 200,000 円)

【セット割】
 協賛2項目：10,000円割引
 協賛3項目以上：20,000円割引

5. 共催について：

大会側からの提供備品

- 講演会場
- 本大会にて使用する会場備品、映写機材一式
- 抄録集へ本セミナー情報を掲載いたします

大会側提供備品に含まれないもの

- 本大会にて使用しない設備費、看板(誘導・会場前表示)、氏名掲示等
- 発表用PC
- 映像オペレーター
- 司会・演者関係諸費(謝礼金、交通費、宿泊費等)
- チラシ・ポスター等 製作印刷費

6. お申し込み方法：

- ①本大会ホームページの「協賛募集のご案内」よりオンライン申し込みをお願いいたします。オンライン申し込み以外をご希望の場合は運営事務局へお問い合わせください。

[ホームページ] <https://www.jsnpt23.jp/>

- ②お申し込み後、開催要項(8月下旬頃送付予定)にて下記オプション備品のご希望をご登録いただきます。

会場前の案内表示板 (450×450mm)	13,200 円/本(税別 12,000 円)
-----------------------	-------------------------

※上記以外のお申し込みやご希望は、運営事務局へご連絡ください。

※オプション備品には手配手数料(10%)を別途ご請求させていただきます。

※共催費以外のオプション備品は、運営事務局よりお見積／ご請求をいたします。お振り込み先は、閉会後にお送りいたします請求書に記載いたします。

7. プログラム抄録集掲載について:

抄録原稿のご手配をお願い申し上げます。

- 1) 2025年6月10日(火)正午迄に、企画内容(講演の場合は演者名・ご所属、講演タイトル等)を運営事務局へお知らせください。なお、講師が理学療法士の場合は、日本理学療法士協会の登録理学療法士の資格取得者である必要があります。登録理学療法士の登録番号の確認と記述をお願いいたします。
- 2) 抄録原稿を下記にてお送りください。
 - 1.文字数:文字総数 全角1,200以内程度
抄録原稿下部にご略歴も含めてください。
 - 2.Word ファイル(.docx 形式)にて作成をお願いいたします。
 - 3.文字のみとして、画像・表・図・グラフなどは掲載できません。
 - 4.抄録原稿提出の際に、顔写真データもお送りください。(抄録原稿内添付可)
 - 5.原稿入稿期限 2025年6月26日(木)迄
運営事務局へメール添付にてお送りくださいますようお願い申し上げます。

8. 会場の設備及び備品について:

本大会で使用している機材をご使用ください。追加機材をご希望の場合には、別途ご用意いたしますので運営事務局へご連絡ください。ただし、プログラムに影響する設営・撤去が発生することや、当日に機材指示をされることはご遠慮ください。発表PCは企業でご準備下さい。

※会場内及び控室のレイアウトは変更可能ですが、終了後は原状復帰にご協力ください。

9. セミナー運営要員について:

セミナーの運営要員は貴社でご担当ください。

10. キャンセル:

申込受理後の解約は原則として受けかねます。ただしやむを得ない理由で解約を希望される場合は、文書にて事情を説明し主催者の承認を受けてください。

11. その他:

- ①主催者は、天災その他、不可抗力によるやむを得ない事情で会期や開場時間を変更することがあります。この変更を理由として共催申し込みの取り消しはできません。ただし開催前に本大会が中止となった場合は共催費を返金いたします。この場合、本大会における該当セミナーに要した費用を分担していただきます。なお、主催者はこれらにより生じた損害の補償について責めを負いませんのでご了承ください。
- ②飲食のお持ち込みは会場の規程上不可です。

12. お問い合わせ先:第23 回日本神経理学療法学会学術大会 運営事務局

株式会社 ネクステージ

担当 : 本吉・木谷

E-mail : jsnpt23@nex-tage.com

〒920-0059 石川県金沢市示野町南45番地

TEL: 076-216-7000 FAX:076-216-7100

特別企画（ワンコインカクテルイブニングセミナー） 募集要項

1. 会場・共催費:ANA クラウンプラザホテル金沢(講演会場)

共催セミナー	収容人数	ドリンク+スナック 個数	募集数
特別企画	シアター 約 260 席	100 人分	2 枠

- 参加者から500円/人の参加費を徴収します。
- 5分間のプレゼンテーションをお願い申し上げます。特別企画開始前後の幕間スライド提示や参加者への資料配布が可能です。
- 講師や司会者は大会側で調整致します。

2.開催日・時間:2025年10月31日(金)18時40分～19時40分を予定しております。

3.申し込み締切日:2025年5月29日(木)

※申し込み多数の場合は、締切日前に受付を終了する場合があります。ご了承ください。

4. 共催費:55,000円(税別50,000円)

【セット割】
 協賛2項目：10,000円割引
 協賛3項目以上：20,000円割引

5. 共催について:

大会側からの提供備品

- 講演会場
- 本大会にて使用する会場備品、映写機材一式
- 映像オペレーター

大会側提供備品に含まれないもの

- 本大会にて使用しない設備費、看板(誘導・会場前表示)、氏名掲示等
- チラシ・ポスター等 製作印刷費

6. お申し込み方法:

- ① 本大会ホームページの「協賛募集のご案内」よりオンライン申し込みをお願いいたします。オンライン申し込み以外をご希望の場合は運営事務局へお問い合わせください。

[ホームページ] <https://www.jsnpt23.jp/>

- ② お申し込み後、開催要項(8月下旬頃送付予定)にて下記オプション備品のご希望をご登録いただきます。

会場前の案内表示板 (450×450mm)	13,200 円/本(税別 12,000 円)
-----------------------	-------------------------

※上記以外のお申し込みやご希望は、運営事務局へご連絡ください。

※オプション備品には手配手数料(10%)を別途ご請求させていただきます。

※共催費以外のオプション備品は、運営事務局よりお見積／ご請求をいたします。お振り込み先は、閉会後にお送りいたします請求書に記載いたします。

7. 会場の設備及び備品について:

本大会で使用している機材をご使用ください。追加機材をご希望の場合には、別途ご用意いたしますので運営事務局へご連絡ください。ただし、プログラムに影響する設営・撤去が発生することや、当日に機材指示をされることはご遠慮ください。

※会場内のレイアウトは本大会で使用するレイアウトとなります。

8. セミナー運営要員について:

セミナーの運営要員は貴社でご担当ください。

9. キャンセル:

申込受理後の解約は原則として受けかねます。ただしやむを得ない理由で解約を希望される場合は、文書にて事情を説明し主催者の承認を受けてください。

10. その他:

主催者は、天災その他、不可抗力によるやむを得ない事情で会期や開場時間を変更することがあります。この変更を理由として共催申し込みの取り消しはできません。ただし開催前に本大会が中止となった場合は共催費を返金いたします。この場合、本大会における該当セミナーに要した費用を分担していただきます。なお、主催者はこれらにより生じた損害の補償について責めを負いませんのでご了承ください。

11. お問い合わせ先: 第23 回日本神経理学療法学会学術大会 運営事務局

株式会社 ネクスステージ

担当 : 本吉・木谷

E-mail : jsnpt23@nex-tage.com

〒920-0059 石川県金沢市示野町南45番地

TEL: 076-216-7000 FAX:076-216-7100